

ApeosStation C3551 KT 機能のご紹介、および日常管理（簡易版）

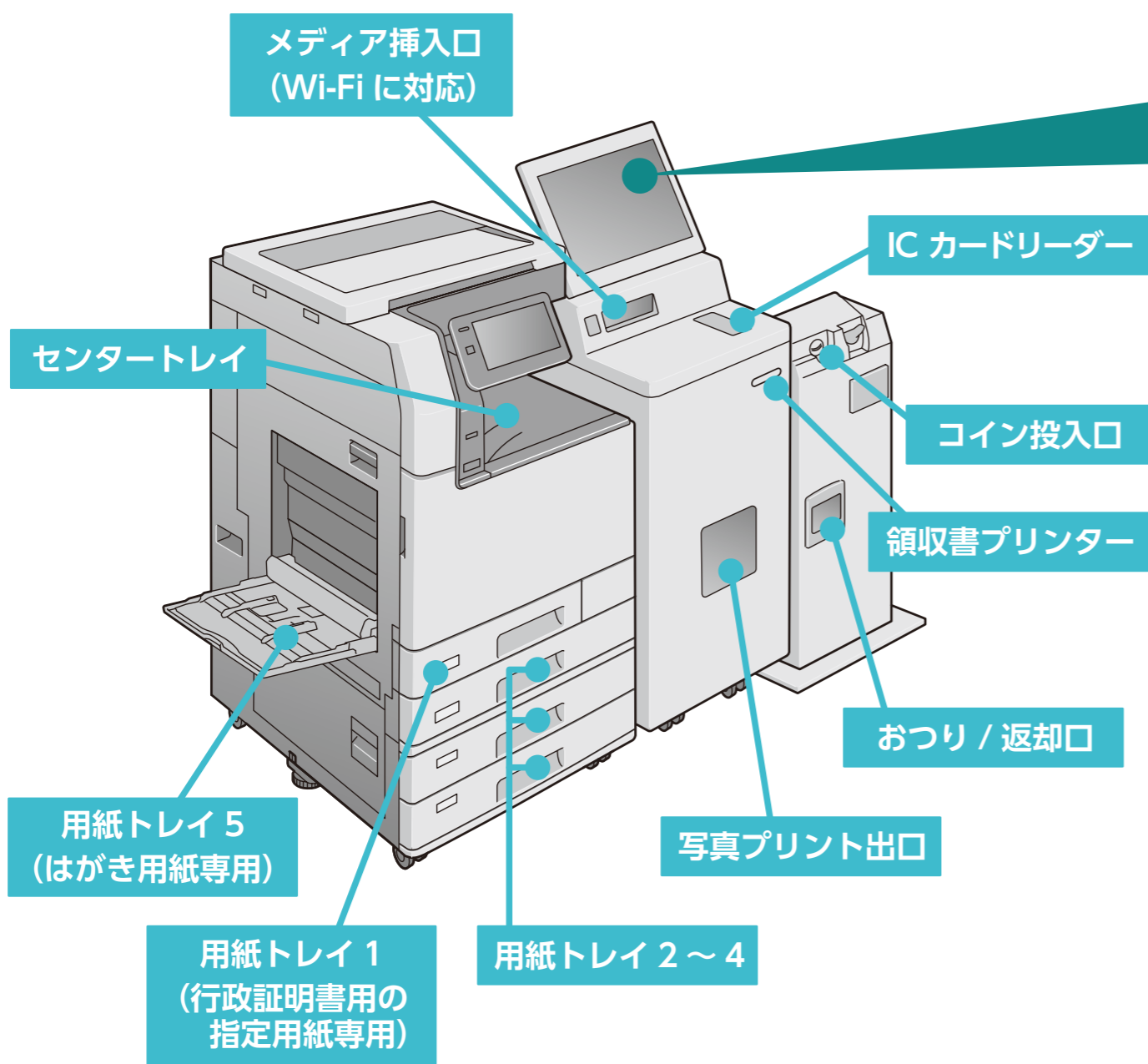

コピー機のサービスメニュー



補足 バージョンアップなどによって、本書に記載している内容がお客様がお使いの機械の表示と異なる場合があります。

■行政サービス

「住民票の写し」、「印鑑登録証明書」や「戸籍証明書」等の交付と、「戸籍証明書交付の利用登録申請」ができます。

■コピー

A4、B4、B5、A3 サイズの用紙、はがき用紙にコピーできます。[白黒コピー (片面)]、[カラーコピー (片面)]、[両面コピー]、[2枚を1枚]、[免許証 / 名刺]に加え、用途に応じて「拡大 / 縮小」、「濃度」「原稿の画質」を変更したコピーができます。

■スキャン

原稿を白黒、またはカラーでスキャンし、スキャンしたデータを USB メモリーやスマートフォンに保存できます。

■文書プリント

メディアやスマートフォン内の文書や画像ファイルをプリントできます。B5、A4、B4、A3 サイズの用紙、はがき用紙にプリントできます。文書プリントには以下の2種類のプリント方法があります。

- ふつうのプリント・・・ファイルを1つ選んでプリントします。文書ファイルは両面や小冊子のプリントができます。
- まとめてプリント・・・画像ファイルを複数選択してプリントします。ページ順を指定し両面や小冊子のプリントができます。

■写真プリント

メディアやスマートフォンから写真データをプリントできます。証明写真用の各種サイズに合わせてプリントすることもできます。写真の2Lサイズに対応しています。

■パブリックプリント

あらかじめインターネットを経由してファイルをパブリックプリントセンターへアップロードし、本機にファイルをダウンロードしてプリントするサービスです。

スマートフォンとの連携

スマートフォン内の写真画像や文書をプリントできます。また、紙の原稿を読み取り、スマートフォンへ保存できます。

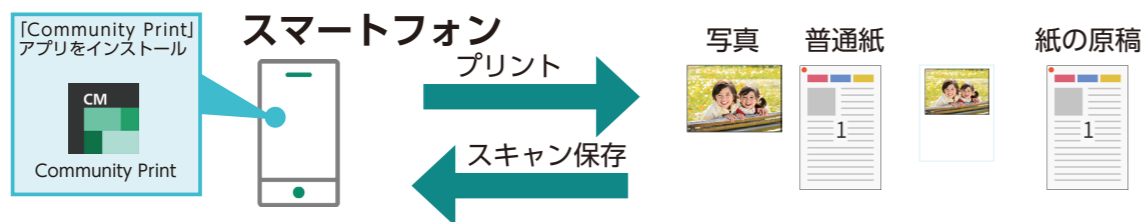

機能のご紹介① (簡易版)

行政サービス利用ガイド (住民票の写しの場合) (1/2)

操作手順

1 [行政サービス] を押します。



2 [証明書の交付] を押します。

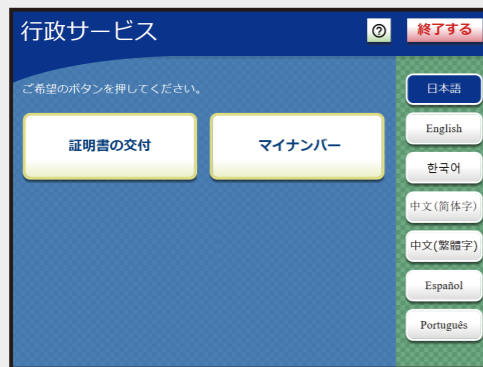

3 [証明書交付サービス (コンビニ交付)] を押します。

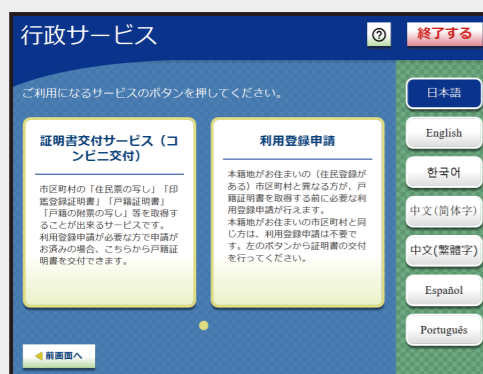

4 画面にある内容を読み、[同意する] を押します。

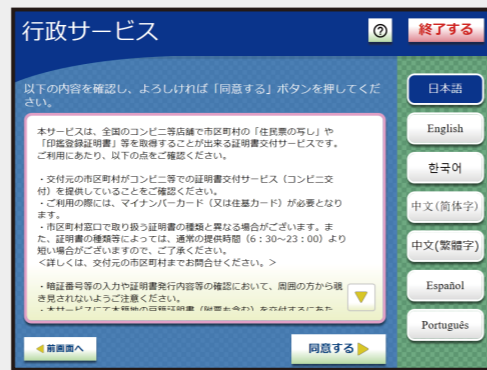

5 ICカードリーダーにマイナンバーカードまたは住基カードをセットし、[次へ] を押します。



6 準備中の画面に変わります。



補足 スマホ用電子証明書に対応している場合、スマートフォン利用に関する注意書きが表示されます。注意書きを確認し、[次へ] を押してください。

7 「カードをセットしお待ちください。」の画面が表示されるので、そのままお待ちください。



8 必要な証明書を選びます。

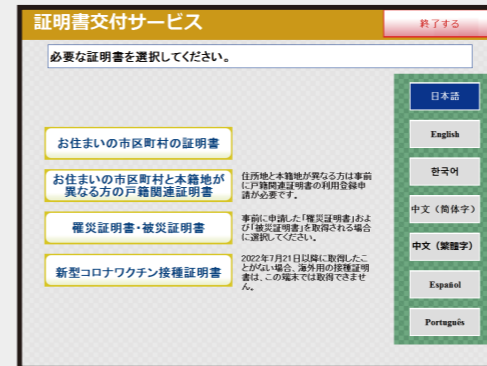

9 暗証番号を入力します。

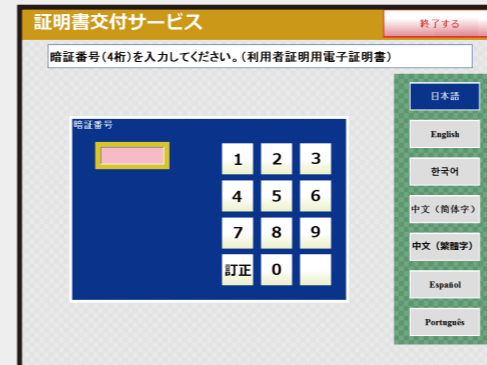

10 画面に「カードを取り外すと、次の画面に進みます。」と表示されたら、マイナンバーカードまたは住基カードをICカードリーダーから取り外します。

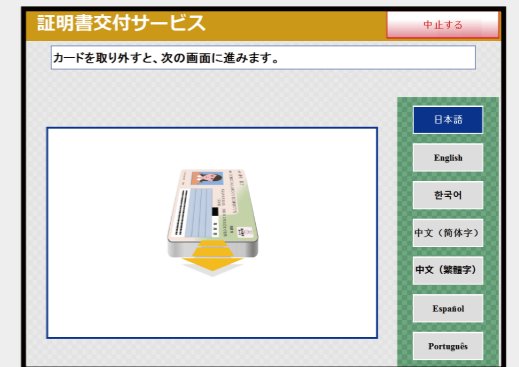

11 必要な証明書を選びます。

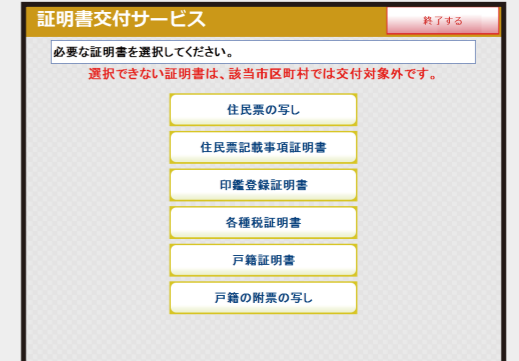

補足 ここでは [住民票の写し] を例に説明します。

12 交付種別を選びます。

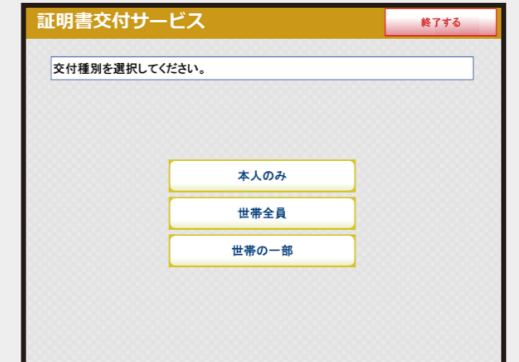

補足 ここでは [本人のみ] を例に説明します。

機能のご紹介① (簡易版)

行政サービス利用ガイド (住民票の写しの場合) (2/2)

操作手順

13 証明書の記載項目を選び、[確定する] を押します。

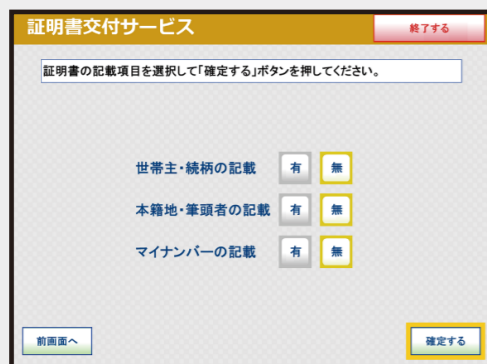

[マイナンバーの記載] で [有] を選ぶと、「マイナンバーが記載された証明書に関する注意書き」が表示されます。マイナンバーを記載する場合は、[承認] を選びます。

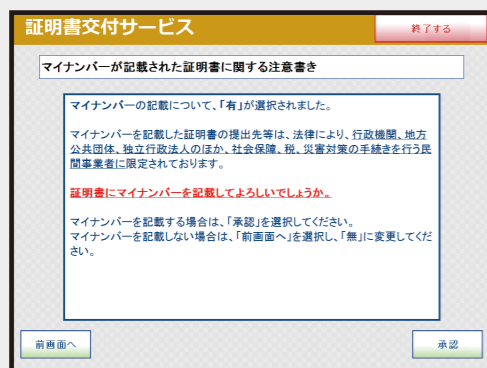

14 必要な部数を入力し、[確定する] を押します。

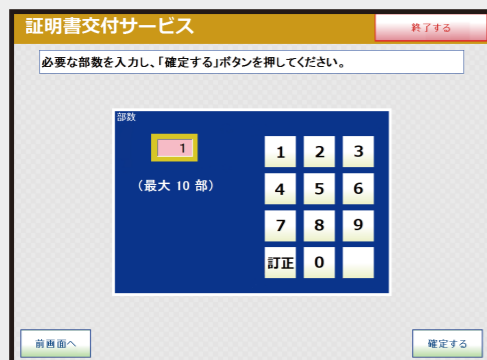

補足 最大 10 部までプリントできます。

15 発行内容を確認し、[確定する] を押します。訂正を行う場合は、[前画面へ] を押します。

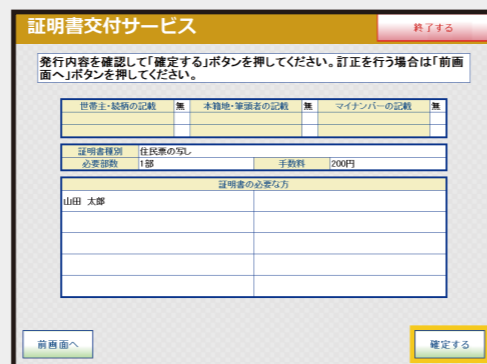

16 支払い方法を選択し、料金を支払います。画面に表示されている金額を確認し、現金、PayPay、電子マネーのいずれかで支払います。



- 現金でお支払いの場合
コインキャッシャーに現金を投入します。
- PayPay でお支払いの場合
画面に表示される QR コードをスマートフォンでスキャンします。
- 電子マネーでお支払いの場合
IC カードリーダーに電子マネーをセットします。

補足 ・本機で電子マネーのチャージはできません。
・1 回の支払いで現金と電子マネーの併用はできません。
・支払い途中で電子マネーを入れ替えることはできません。

17 [プリントスタート] を押します。



18 プリントを取り出します。



19 領収書がプリントされます。



20 忘れ物がないかどうか確認します。

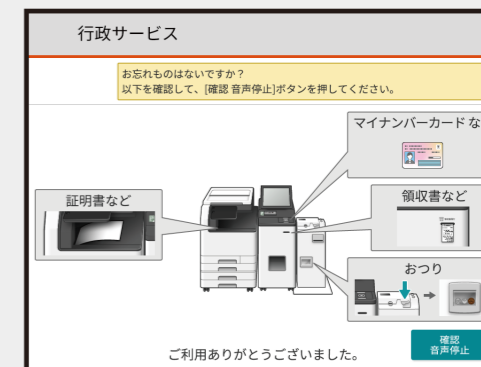

21 [確認 音声停止] を押します。

22 取引が終了します。

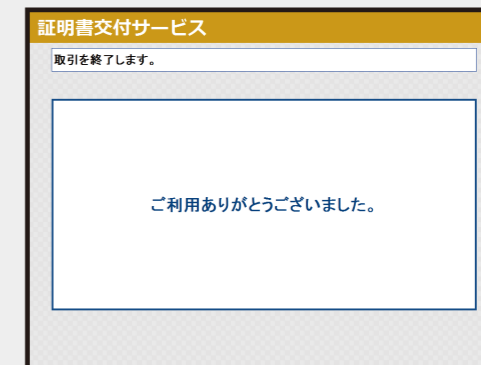

しばらくすると、最初のメニュー画面に戻ります。

機能のご紹介② (簡易版)

行政サービス利用ガイド (印鑑登録証明書の場合) (1/2)

操作手順

1 [行政サービス] を押します。



2 [証明書の交付] を押します。

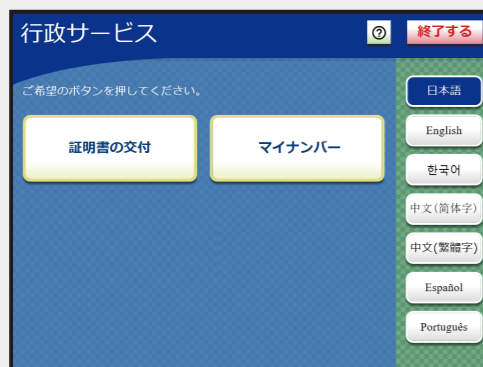

3 [証明書交付サービス (コンビニ交付)] を押します。

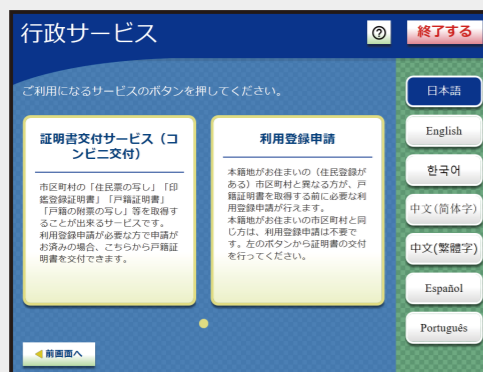

4 画面にある内容を読み、[同意する] を押します。

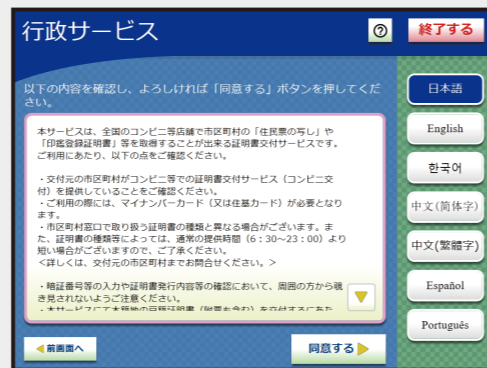

5 ICカードリーダーにマイナンバーカードまたは住基カードをセットし、[次へ] を押します。



6 準備中の画面に変わります。



補足 スマホ用電子証明書に対応している場合、スマートフォン利用に関する注意書きが表示されます。注意書きを確認し、[次へ] を押してください。

7 「カードをセットしお待ちください。」の画面が表示されるので、そのままお待ちください。



8 必要な証明書を選びます。

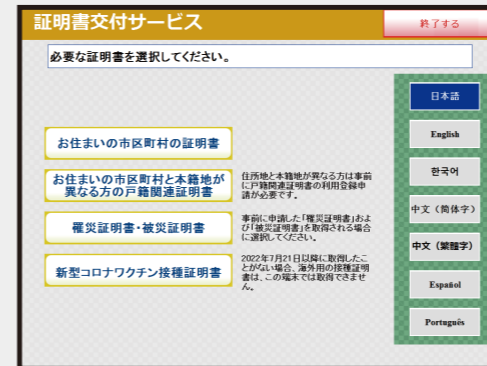

9 暗証番号を入力します。

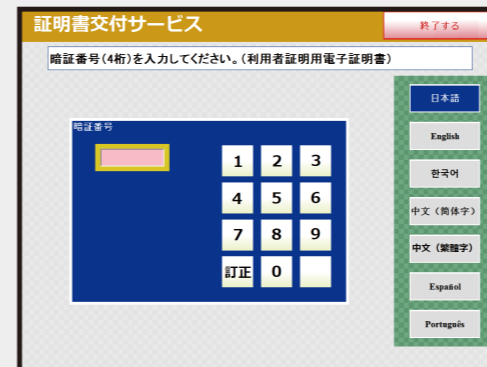

10 画面に「カードを取り外すと、次の画面に進みます。」と表示されたら、マイナンバーカードまたは住基カードをICカードリーダーから取り外します。

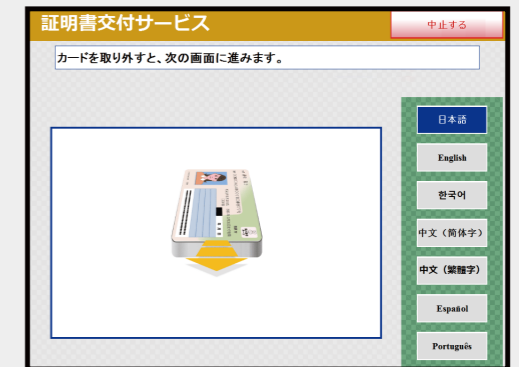

11 必要な証明書を選びます。

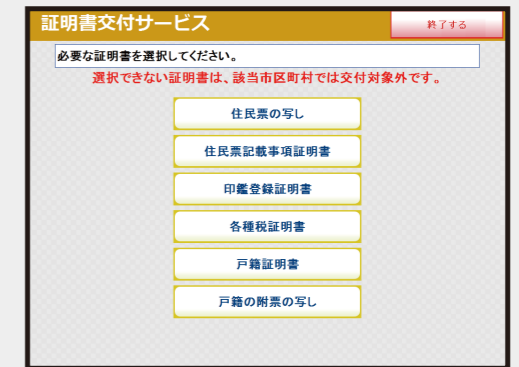

補足 ここでは [印鑑登録証明書] を例に説明します。

機能のご紹介② (簡易版)

行政サービス利用ガイド (印鑑登録証明書の場合) (2/2)

操作手順

12 必要な部数を入力し、[確定する] を押します。

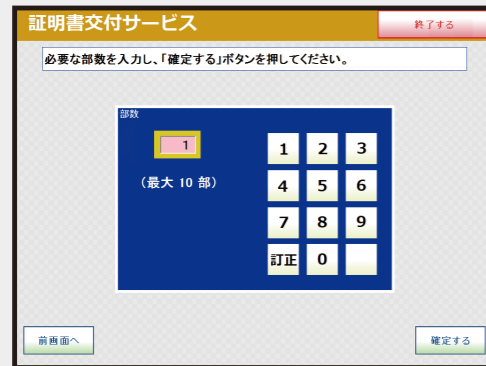

補足 最大 10 部までプリントできます。

13 発行内容を確認し、[確定する] を押します。訂正を行う場合は、[前画面へ] を押します。

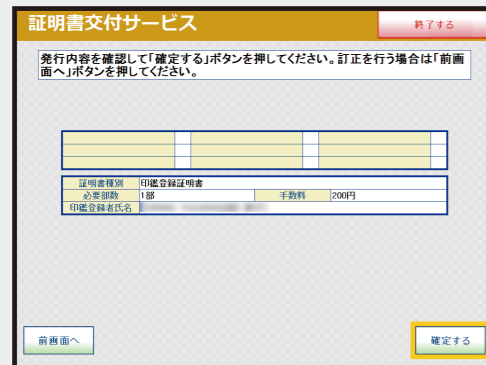

14 支払い方法を選択し、料金を支払います。画面に表示されている金額を確認し、現金、PayPay、電子マネーのいずれかで支払います。



●現金でお支払いの場合
コインキャッシャーに現金を投入します。

●PayPayでお支払いの場合
画面に表示されるQRコードをスマートフォンでスキャンします。

●電子マネーでお支払いの場合
ICカードリーダーに電子マネーをセットします。

補足

- 本機で電子マネーのチャージはできません。
- 1回の支払いで現金と電子マネーの併用はできません。
- 支払い途中で電子マネーを入れ替えることはできません。

15 [プリントスタート] を押します。



16 プリントを取り出します。



17 領収書がプリントされます。



18 忘れ物がないかどうか確認します。

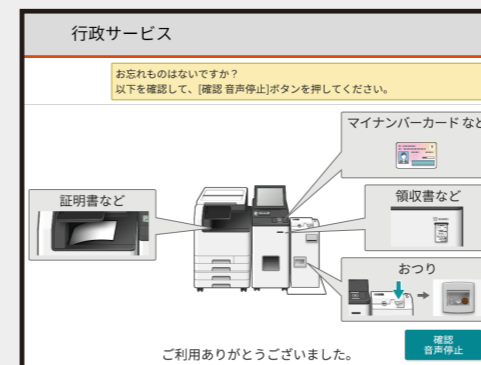

19 [確認 音声停止] を押します。

20 取引が終了します。

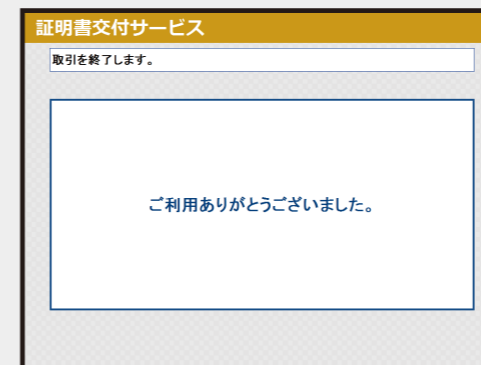

しばらくすると、最初のメニュー画面に戻ります。

機能のご紹介③ (簡易版)

行政サービス利用ガイド (戸籍証明書の場合) (1/2)

操作手順

1 [行政サービス] を押します。



2 [証明書の交付] を押します。

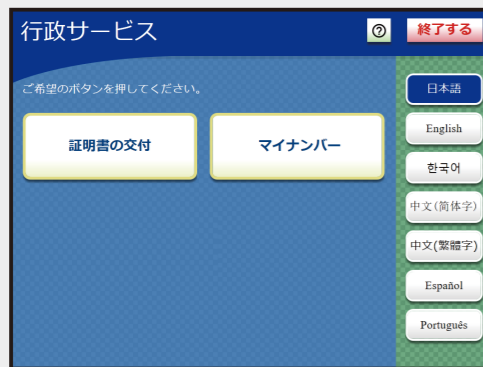

3 [証明書交付サービス (コンビニ交付)] を押します。

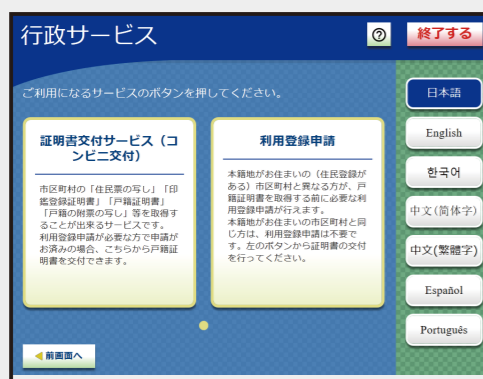

4 画面にある内容を読み、[同意する] を押します。

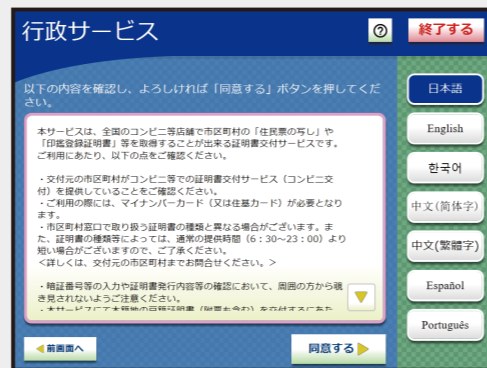

5 ICカードリーダーにマイナンバーカードまたは住基カードをセットし、[次へ] を押します。



6 準備中の画面に変わります。

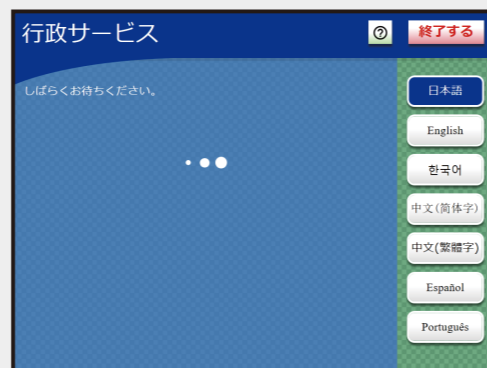

補足 スマホ用電子証明書に対応している場合、スマートフォン利用に関する注意書きが表示されます。注意書きを確認し、[次へ] を押してください。

7 「カードをセットしお待ちください。」の画面が表示されるので、そのままお待ちください。



8 必要な証明書を選びます。

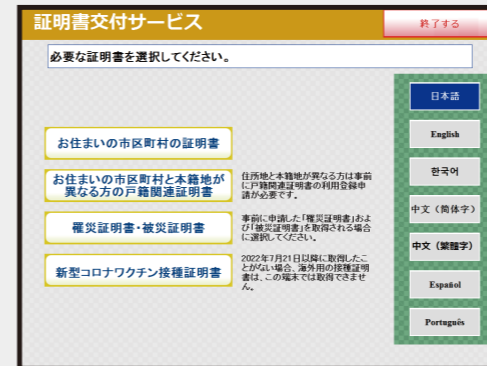

9 暗証番号を入力します。

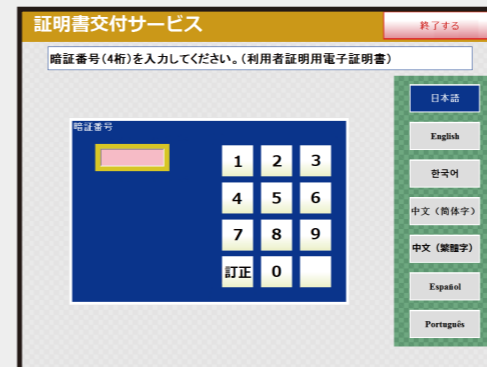

10 画面に「カードを取り外すと、次の画面に進みます。」と表示されたら、マイナンバーカードまたは住基カードをICカードリーダーから取り外します。

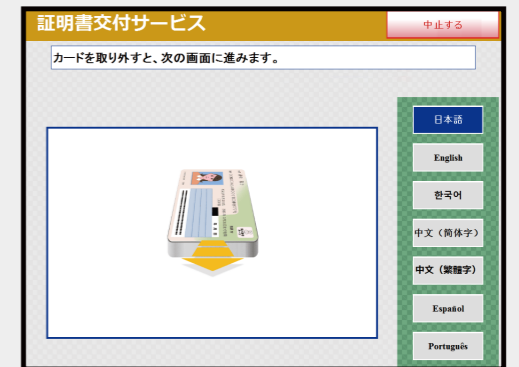

11 必要な証明書を選びます。

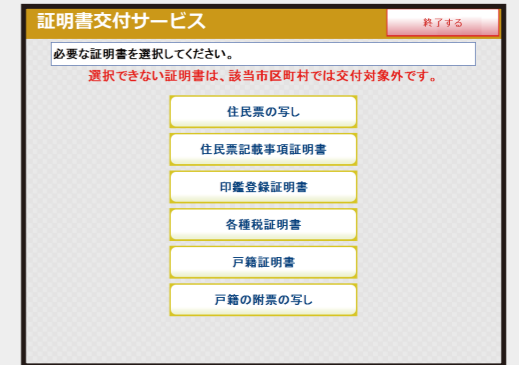

補足 ここでは [戸籍証明書] を例に説明します。

機能のご紹介③ (簡易版)

行政サービス利用ガイド (戸籍証明書の場合) (2/2)

操作手順

12 [戸籍の全部事項証明書] または [戸籍の個人事項証明書] を選びます。

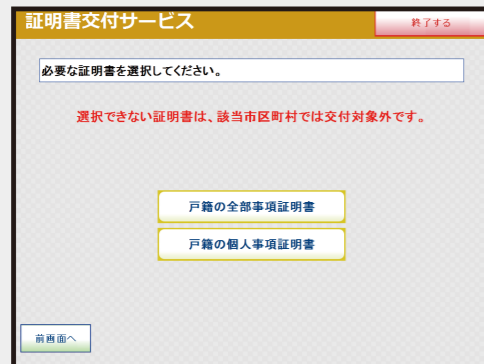

13 必要な部数を入力し、[確定する] を押します。

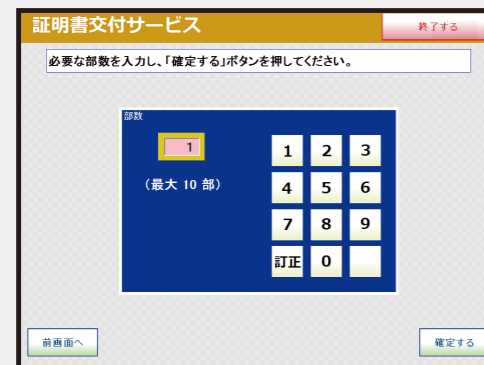

補足 最大 10 部までプリントできます。

14 発行内容を確認し、[確定する] を押します。訂正を行う場合は、[前画面へ] を押します。

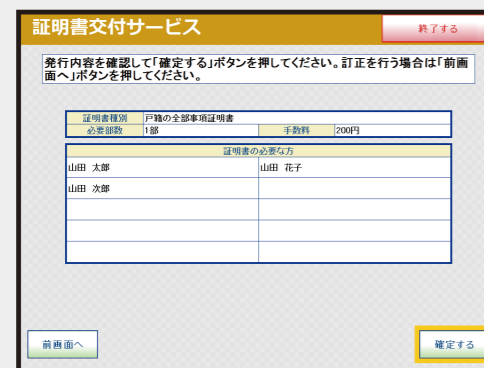

15 支払い方法を選択し、料金を支払います。画面に表示されている金額を確認し、現金、PayPay、電子マネーのいずれかで支払います。



- 現金でお支払いの場合
コインキャッシャーに現金を投入します。
 - PayPay でお支払いの場合
画面に表示される QR コードをスマートフォンでスキャンします。
 - 電子マネーでお支払いの場合
IC カードリーダーに電子マネーをセットします。
- 補足**
- ・本機で電子マネーのチャージはできません。
 - ・1 回の支払いで現金と電子マネーの併用はできません。
 - ・支払い途中で電子マネーを入れ替えることはできません。

16 [プリントスタート] を押します。

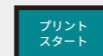

17 プリントを取り出します。



18 領収書がプリントされます。



19 忘れ物がないかどうか確認します。

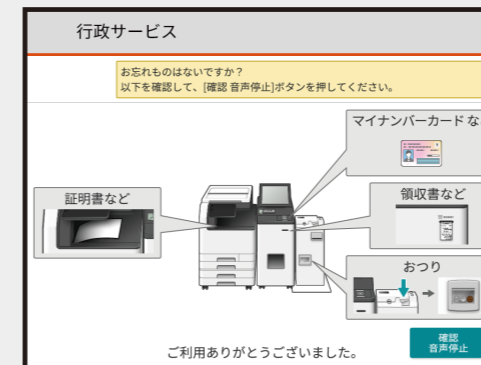

20 [確認 音声停止] を押します。

21 取引が終了します。

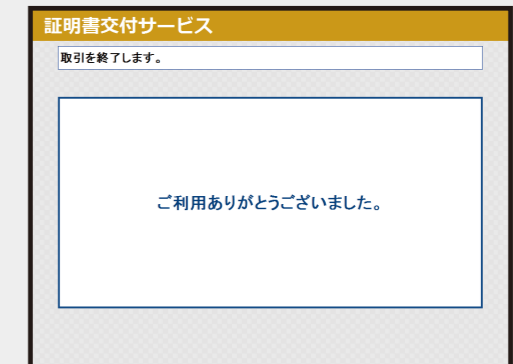

しばらくすると、最初のメニュー画面に戻ります。

機能のご紹介④ (簡易版)

行政サービス利用ガイド (戸籍証明書交付の利用登録申請の場合) (1/3)

操作手順

1 [行政サービス] を押します。

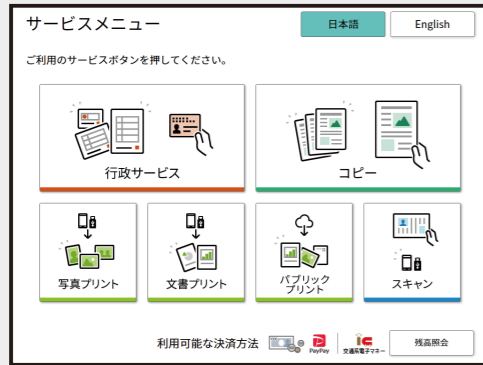

2 [証明書の交付] を押します。



3 [利用登録申請] を押します。

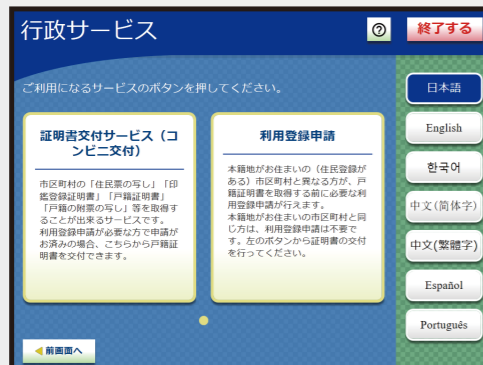

4 画面にある内容を読み、[同意する] を押します。

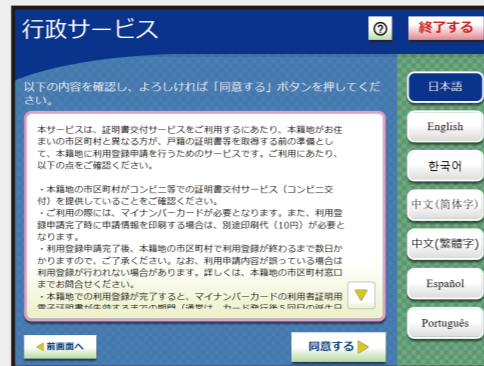

5 準備中の画面に変わります。



補足 スマホ用電子証明書に対応している場合、スマートフォン利用に関する注意書きが表示されます。注意書きを確認し、[次へ] を押してください。

6 本籍地の地域を選びます。

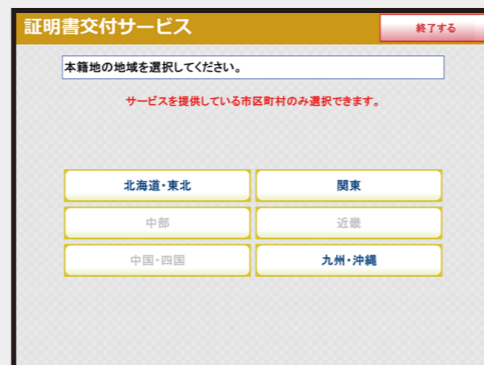

補足 サービスを提供している市区町村のみ選べます。

7 本籍地の都道府県を選びます。

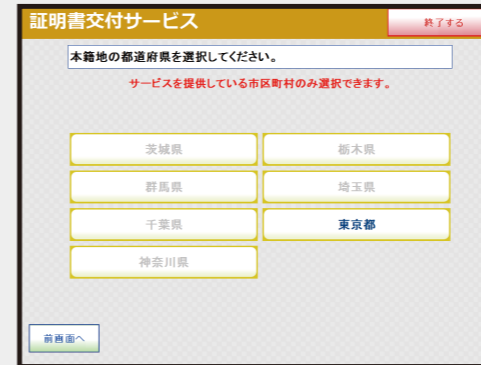

8 本籍地の市区町村の読みを選びます。

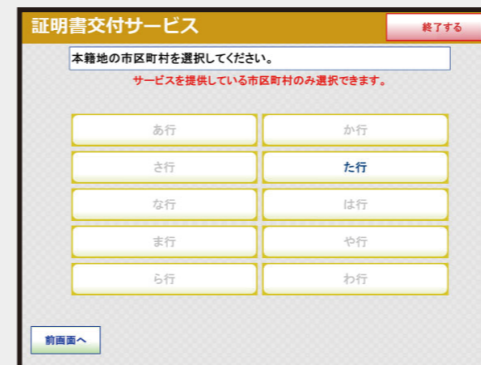

9 本籍地の市区町村を選びます。

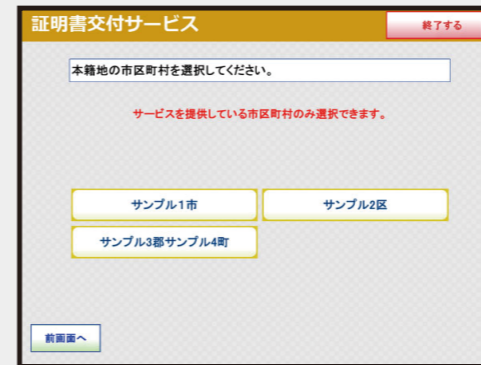

10 本籍入力画面で本籍 (市区町村以降) を入力し、[次へ進む] を押します。



11 本籍地の戸籍筆頭者氏名を入力し、[次へ進む] を押します。



12 連絡先電話番号を入力し、[次へ進む] を押します。

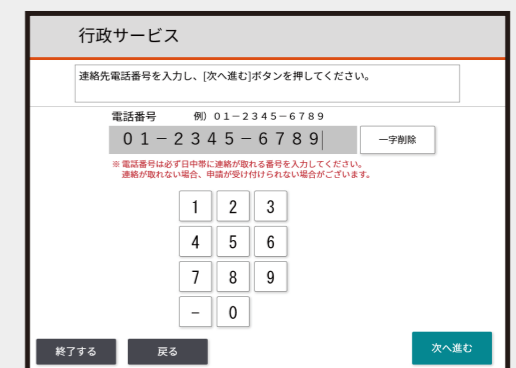

機能のご紹介④ (簡易版)

行政サービス利用ガイド (戸籍証明書交付の利用登録申請の場合) (2/3)

操作手順

- 13** 入力内容を確認し、[次へ進む] を押し
ます。
修正する場合は項目ボタンを押して修正
します。

- 14** マイナンバーカードのセット場所が表示
されます。[次へ進む] を押し
ます。

補足 このときはまだマイナンバーカー
ドはセットしません。

- 15** 画面に「次の画面から下記の入力が必要
です。」が表示されたら画面を確認し、[次
へ] を押し
ます。

- 16** 生年月日を入力します。

- 17** 有効期限 (西暦 4 桁) を入力します。

- 18** 画面に記載されているセキュリティコード欄
を確認して、セキュリティコードを入力し、[確
定する] を押し
ます。

- 19** カードをセットして、しばらくお待ちください。

- 20** 暗証番号を入力します。

- 21** 「カードを取り外すと、次の画面に進みます。」
が表示されたらカードを取り外します。

- 22** 申請内容を確認し、[確定する] を押し
ます。

- 23** 「申請番号は「XXXX-XXXX-XXXX-XXXX」
です。」と表示されたら [申請番号を印刷する]
を押し
ます。

機能のご紹介④ (簡易版)

行政サービス利用ガイド (戸籍証明書交付の利用登録申請の場合) (3/3)

操作手順

24 支払い方法を選択し、料金を支払います。画面に表示されている金額を確認し、現金、PayPay、電子マネーのいずれかで支払います。



- 現金でお支払いの場合
コインキャッシャーに現金を投入します。
- PayPayでお支払いの場合
画面に表示されるQRコードをスマートフォンでスキャンします。
- 電子マネーでお支払いの場合
ICカードリーダーに電子マネーをセットします。

補足 ・本機で電子マネーのチャージはできません。
・1回の支払いで現金と電子マネーの併用はできません。
・支払い途中で電子マネーを入れ替えることはできません。

25 [プリントスタート] を押します。



26 プリントを取り出します。



27 領収書がプリントされます。



28 忘れ物がないかどうか確認します。

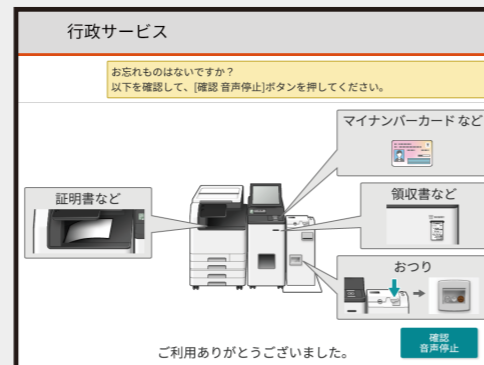

29 [確認 音声停止] を押します。

30 取引が終了します。

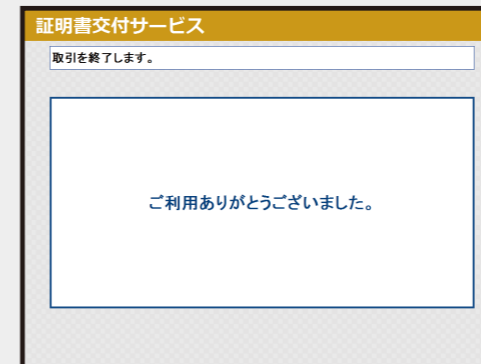

しばらくすると、最初のメニュー画面に戻ります。

機能のご紹介⑤ (簡易版)

写真プリント利用ガイド (証明写真サイズプリントの場合) (1/3)

操作手順

1 [写真プリント] を押します。



2 「写真プリント使用同意」を確認します。同意する場合は [同意して次へ進む] を押します。

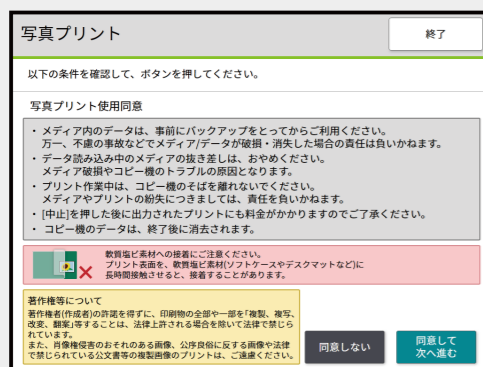

3 使用するメディアを選び、[これで決定次へ進む] を押します。



補足

- プリントするデータは機械内には残りません。
- メディアを挿入する前に、必ず静電気除去マットに触れてください。

● microSD カード、SD カード、USB メモリーをセットする場合

補足 ここでは、microSD カードを選んだ操作を例に説明しています。

① 静電気除去マットに触れて、[確認 次へ進む] を押します。



② 画面の指示に従って、メディアをセットします。

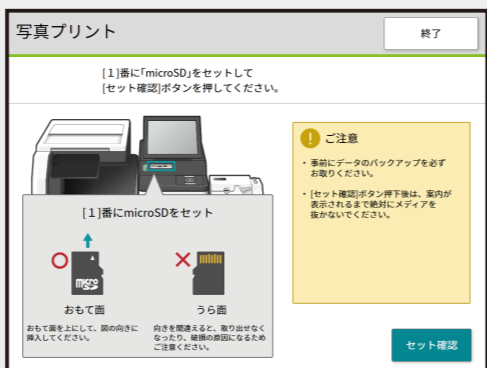

③ [セット確認] を押します。

手順 4 へ

● スマートフォンから、無線通信 Wi-Fi で画像データを送信する場合

① スマートフォンで「Community Print」アプリを起動し、[次へ進む] を押します。



補足 お使いのスマートフォンに、「Community Print」アプリをインストールしていない場合は、App StoreまたはGoogle Playからダウンロードしてください。タッチパネルディスプレイのQRコードからでもダウンロードできます。

② スマートフォンの操作説明画面が表示されます。



③ 「Community Print」アプリのトップメニューから「写真プリント」を選びます。



④ プリントしたいファイルを選び、[送信] をタップします。

補足 ネットワーク「Fujifilm_AS」に接続されます。

⑤ 受信が始まると下の画面が表示されます。



機能のご紹介⑤ (簡易版)

写真プリント利用ガイド (証明写真サイズプリントの場合) (2/3)

操作手順

⑥ 受信が終わったら、[確認 次へ進む] を押します。



補足 本機がデータを受信できない場合は、microSD カードなどのメディアに保存し、使用してください。

手順 4 へ

4 [証明写真プリント] を選びます。



補足 • プリント画質は、カメラの設定条件によって異なります。
• 画像イメージよりも、周囲を少しカットしてプリントします。

5 「証明写真プリント使用同意」を確認し、同意する場合は[同意して次へ進む]を押します。



6 証明写真の種類を [4 × 3 cm 4 コマ]、[3 × 2.4 cm 6 コマ]、[4.5 × 3.5 cm 4 コマ]、[5 × 5 cm 2 コマ] から選びます。



補足 ここでは、[4 × 3 cm 4 コマ] を選んだ操作を例に説明しています。

7 プリントする画像を選び、[これで決定 次へ進む] を押します。



8 顔の位置と大きさを「あたま」と「あご」の線に合わせるよう上下左右に動かしたり、縮小 / 拡大したりして調節します。

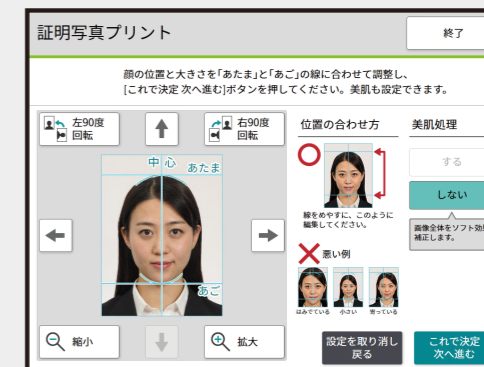

補足 肌の質感を自動で補正し、自然な感じのまま美しくなめらかにプリントしたい場合は、[美肌処理]を[する]に設定します。

9 [これで決定 次へ進む] を押します。

10 枚数を設定します。



機能のご紹介⑤ (簡易版)

写真プリント利用ガイド (証明写真サイズプリントの場合) (3/3)

操作手順

11 支払い方法を選択し、料金を支払います。画面に表示されている金額を確認し、現金、PayPay、電子マネーのいずれかで支払います。

- 現金でお支払いの場合
コインキャッシャーに現金を投入します。
- PayPayでお支払いの場合
画面に表示されるQRコードをスマートフォンでスキャンします。
- 電子マネーでお支払いの場合
ICカードリーダーに電子マネーをセットします。

注記 電子マネーは前課金になります。プリントを中止して返金があるときは返金票がプリントされますので、画面内の指示に従ってください。

補足

- 本機で電子マネーのチャージはできません。
- 1回の支払いで現金と電子マネーの併用はできません。
- 支払い途中で電子マネーを入れ替えることはできません。

12 [プリントスタート] を押します。

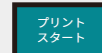

13 プリントが完了したら、写真プリント出口から取り出します。

● microSD カード、SD カード、USB メモリーをセットした場合

① プリントを取り出し、[メディアを取り出す] を押します。



② メディアを取り出します。



③ 画面右上に [終了] が表示されたら、押します。



手順 14 へ

● スマートフォンから無線通信 Wi-Fi で画像データを送信した場合

① プリントを取り出し [終了] を押します。

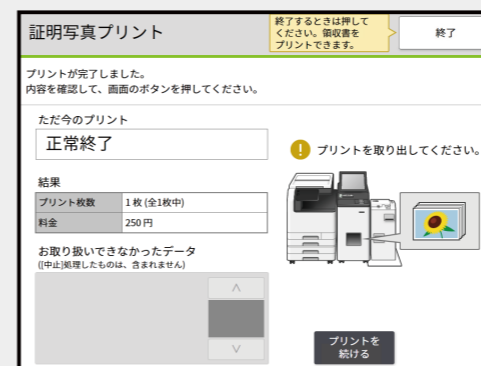

手順 14 へ

14 領収書が必要な場合は [領収書をプリントする] を、領収書が不要な場合は [メニューへ戻る] を押します。



15 忘れ物がないかどうか確認します。

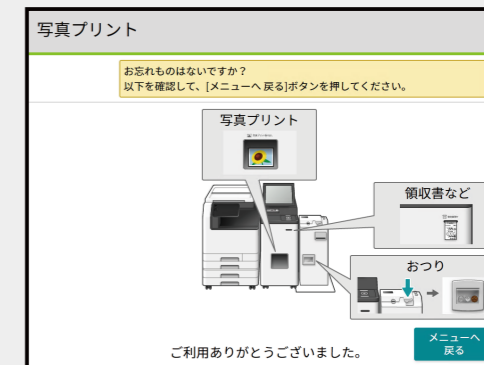

16 [メニューへ戻る] を押します。

日常管理① (簡易版)

コピー機の電源の切り方・入れ方

電源の切り方

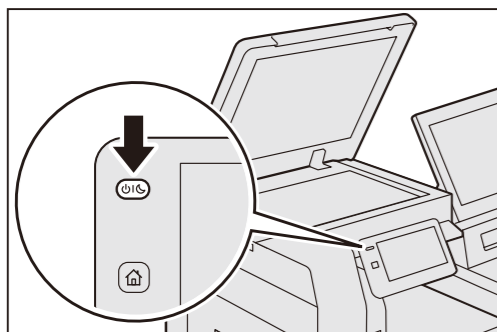

1 電源 / 節電ボタンを5秒押し続けてから離します。

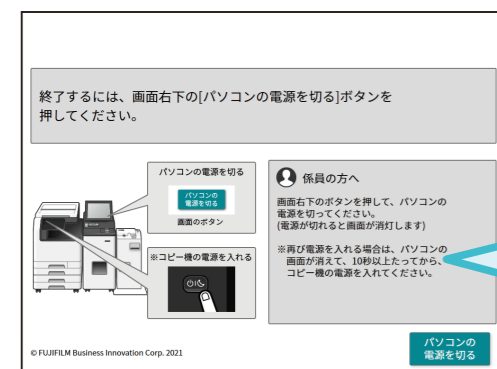

2 タッチパネルディスプレイに左の画面が表示されたら、[パソコンの電源を切る] を押します。

注記 左の画面が表示されず、パソコンの電源を押す手順が表示されたとき

パソコンの電源スイッチを伸ばしたクリップなどで軽く押して離します。その際、5秒以上押し続けないでください。

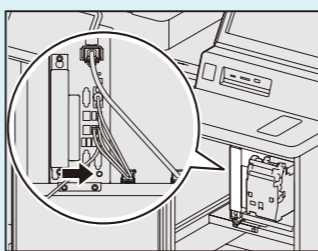

パソコンの電源が切れると、画面が真っ暗になります。

電源の入れ方

注記 電源を切ったあと、再度電源を入れるときは、電源 / 節電ボタンが消灯していることを確認してから操作してください。

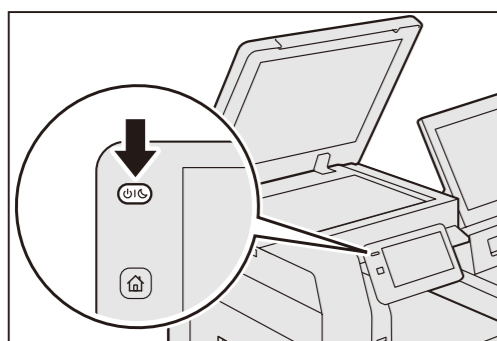

1 電源 / 節電ボタンを押します。

しばらくすると、タッチパネルディスプレイにサービスメニュー画面が表示されます。

用紙のセット (コピー機本体)

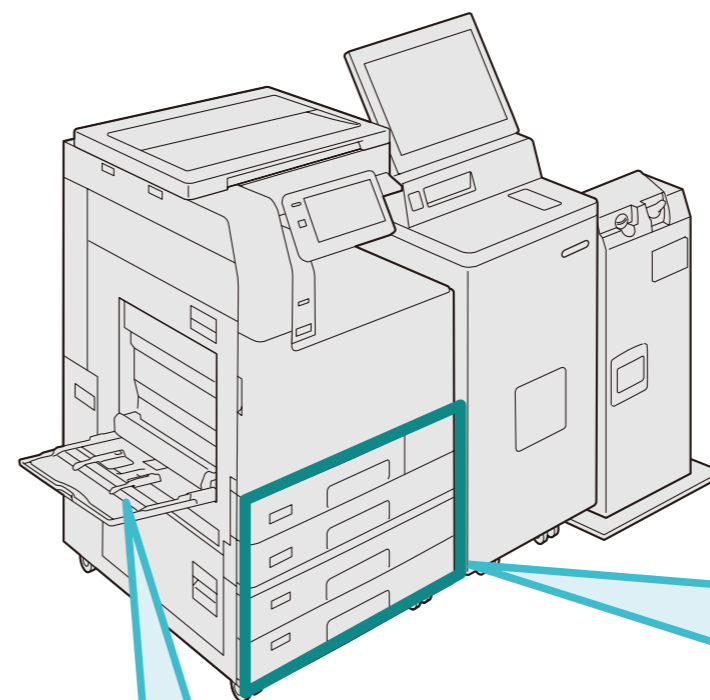

■用紙のセット

用紙トレイ 1：
行政証明書用の指定用紙 (A4) 専用

用紙トレイ 2～4：
A3、B4、A4、B5 用紙のいずれか

補足 詳しくは、『操作ガイド、および取扱説明書 (管理者用)』の「6 用紙のセット」を参照してください。

■はがき用紙のセット

はがき用紙は、用紙トレイ 5 (はがき用紙専用) にセットします。

1 コピー機左側の用紙トレイ 5 (はがき用紙専用) を開きます。

2 コピー、またはプリントをする面を下に向けて、はがき用紙を手前の用紙ガイドに沿って軽く奥に突き当たるまで差し込み、ガイドをはがきに合わせます。

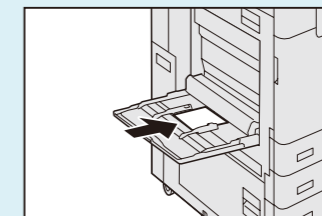

補足 トレイは開いたまま使用してください。

日常管理② (簡易版)

詰まった用紙の取り除き方

■左側面上部の紙づまり

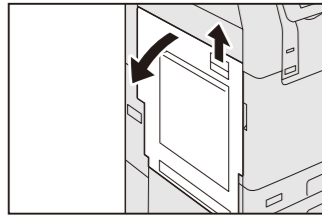

リリースレバーを上げ、左側面上部のカバーを開きます。

定着部

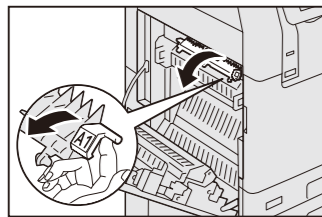

警告
定着部は高温になっています。やけどの原因となるおそれがあります。触れないように注意してください。

センタートレイ排出口

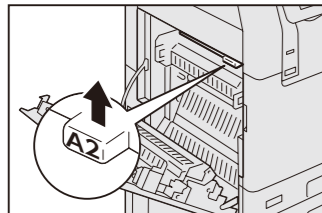

両面ユニット

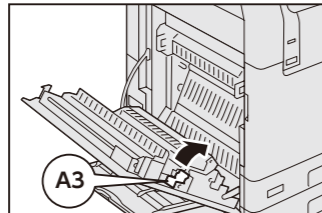

■他の紙づまり箇所

左側面下部

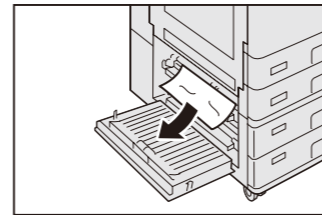

用紙トレイ部

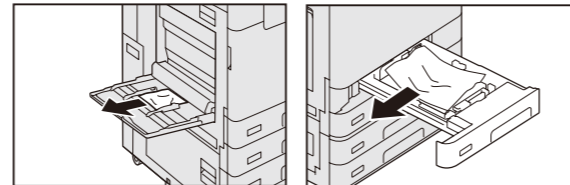

注記 トレイの奥に破れた用紙が残らないように注意してください。

消耗品の交換

■トナーカートリッジの交換

タッチパネルディスプレイにトナーカートリッジ交換のメッセージが表示された場合は、該当する色のトナーカートリッジだけを交換してください。

補足 詳しくは、消耗品の箱に記載された手順を参照してください。

■トナー回収ボトルの交換

タッチパネルディスプレイにトナー回収ボトル交換のメッセージが表示された場合は、トナー回収ボトルを交換してください。

補足 詳しくは、消耗品の箱に記載された手順を参照してください。

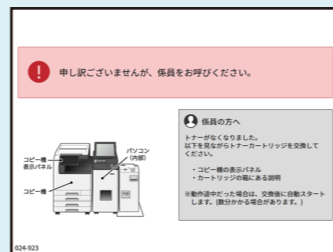
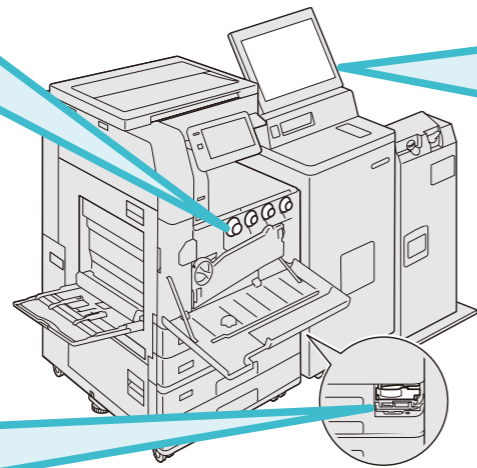

トナーカートリッジ交換のメッセージ例

領収書プリンターの用紙交換手順

1 鍵で解錠し、ドアを開けます。

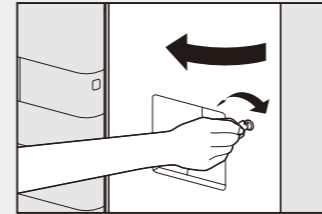

補足 鍵は、鍵穴の中央にまっすぐ入れてください。

2 緑色のレバーを押して、前面カバーを開きます。

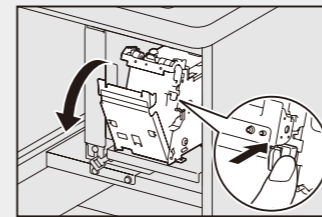

注記 緑色のレバーは引かないでください。緑色のレバーを引くと、破損するおそれがあります。

3 残っている用紙をプリンタートレイから取り出します。

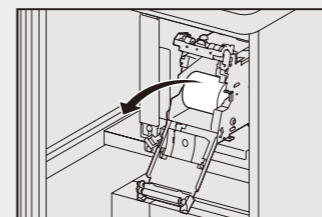

4 新しい用紙を用意し、用紙の巻きだるみをなくします。

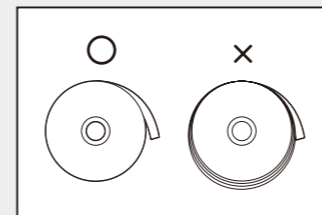

注記 用紙にのりやテープがついてる部分は、用紙詰まりの原因になるため、切り取ってください。

5 プリンター内部に用紙をセットします。

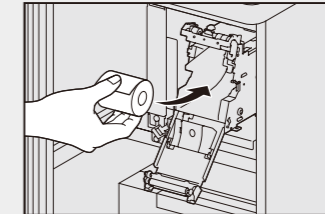

6 用紙の先端を引き出し、ガイドに合わせます。

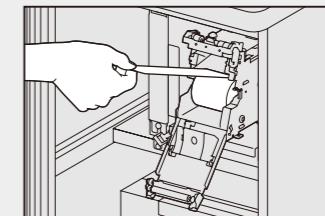

7 前面カバーを閉じます。

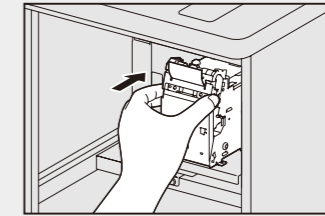

8 自動で用紙が出力されます。用紙は取り除いてください。

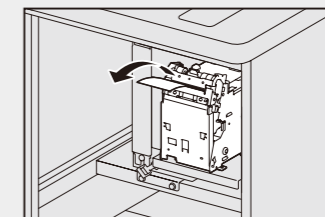

9 ドアを閉め、施錠します。

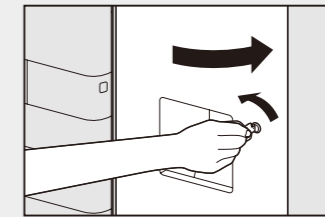

日常管理③ (簡易版)

写真プリンターの消耗品交換手順

操作の流れ

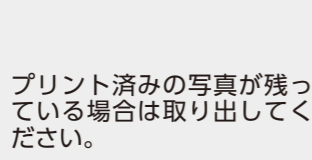
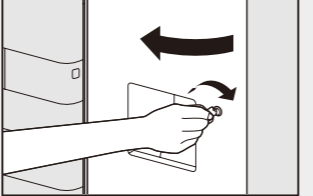
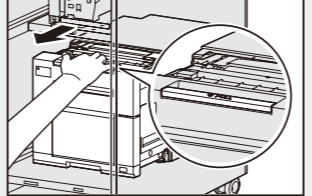
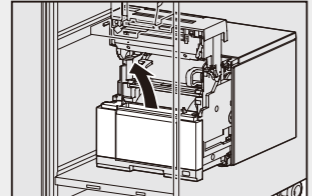
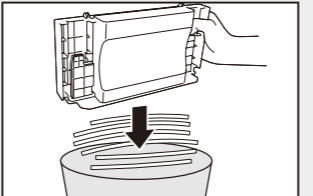
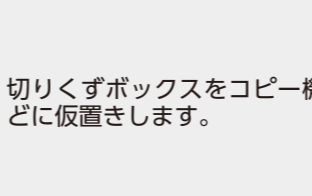
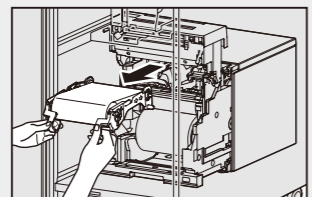
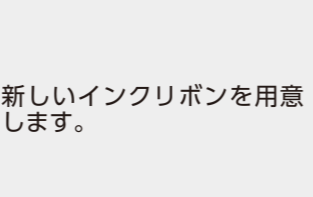
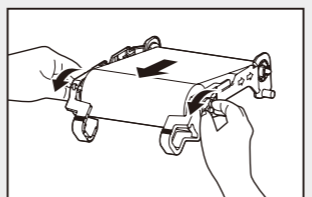
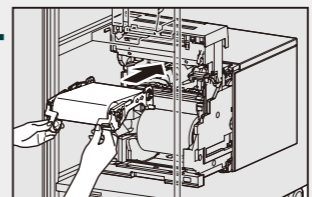
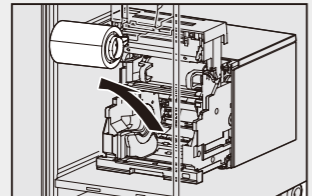
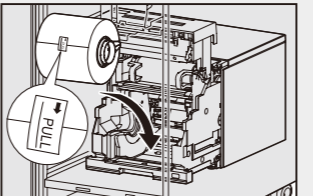
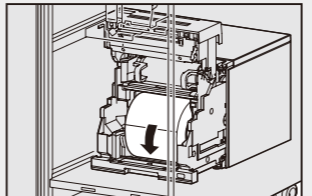
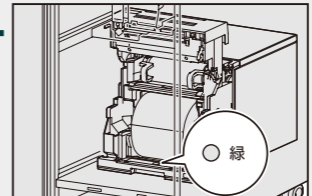
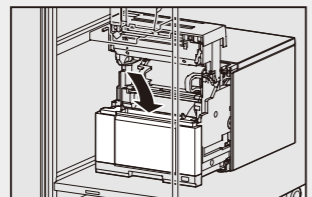
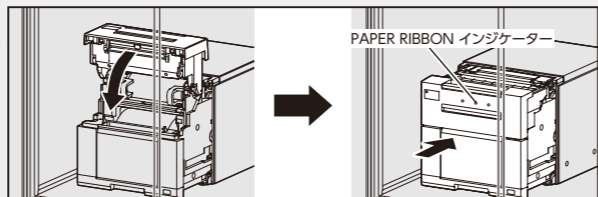
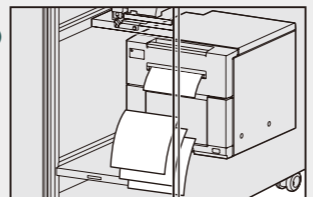
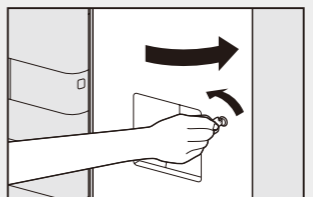
<p>① 写真プリンターを開く</p>	<p>1</p>  <p>プリント済みの写真が残っている場合は取り出してください。</p>	<p>2</p>  <p>鍵で解錠し、ドアを開けます。 ※ 鍵は、鍵穴の中央にまっすぐ入れてください。</p>	<p>3</p>  <p>プリンター上部の緑色のバーを手前に引いて、本体を引き出します。</p>	<p>注記 フォト用紙を交換するときは、必ずインクリボンの交換も行います。</p>
<p>② 切りくずを捨てる</p>	<p>1</p>  <p>本体手前の切りくずボックスを外します。</p>	<p>2</p>  <p>切りくずボックス内の切りくずを捨てます。</p>	<p>3</p>  <p>切りくずボックスをコピー機の上などに仮置きします。</p>	<p>注記 プリント出口に切りくずが詰まるのを防ぐために、こまめに切りくずボックスの切りくずを捨ててください。</p>
<p>③ インクリボンを交換する</p>	<p>1</p>  <p>プリンター上部にある使用済みのインクリボンをカセットごと取り出します。 ※ 使用済みインクリボン/カセットは廃棄してください。</p>	<p>2</p>  <p>新しいインクリボンを用意します。</p>	<p>3</p>  <p>インクリボンを確認し、たるみがある場合は、手前の軸を回してたるみを取ります。</p>	<p>4</p>  <p>新しいインクリボンをカセットごと図の向きにセットします。</p> <p>注記</p> <ul style="list-style-type: none"> ・ やけどやけがの恐れがあるため、プリンター内部の奥 (画像定着部) には手を入れないでください。 ・ インクリボンの表面を指紋やほこりなどで汚さないでください。プリント画質の劣化や紙づまりの原因となります。 ・ サーマルヘッドには触れないようにしてください。サーマルヘッドにごみや指紋が付着するとプリント不良の原因となります。
<p>④ フォト用紙を交換する</p>	<p>1</p>  <p>残っている用紙を芯ごと取り出します。 ※ ・ 取り出した用紙と芯は廃棄してください。 ・ フォト用紙の装着を3回以上行くと、インクリボンより先にフォト用紙がなくなる場合があります。</p>	<p>2</p>  <p>新しい用紙を用意し、シールを手前にしてセットします。 ※ フォト用紙の先端を留めているシールは付けたまま操作してください。</p>	<p>3</p>  <p>シールをはがし、用紙の先端を手前下側から奥へ差し込み、約30 cm送り込みます。このときフォト用紙が斜めに入らないようにします。</p>	<p>4</p>  <p>手前のランプが赤から緑になればセット完了です。</p> <p>注記</p> <ul style="list-style-type: none"> ・ 指をはさまないようにご注意ください。 ・ フォト用紙を差し込みすぎると、紙づまりの原因になることがあります。 ・ 用紙がたるんだ場合はよく巻き取ってください。たるんだままでドアを閉じるとフォト用紙が傷む場合があります。
<p>⑤ 写真プリンターを閉じる</p>	<p>1</p>  <p>切りくずボックスをセットします。</p>	<p>2</p>  <p>前面カバーを下に閉じて、本体を奥に押し込みます。 ※ 写真プリンターを閉じたとき、PAPER RIBBON インジケーターが点灯している場合は、正しく装着されていない可能性があります。写真プリンターを開けて正しく装着されているかどうか確認してから、再度、写真プリンターを閉じてください。</p>	<p>3</p>  <p>正しくセットされると白紙が4枚出力されます。白紙は捨ててください。</p>	<p>4</p>  <p>ドアを閉め、施錠します。</p> <p>注意</p> <p>本体と写真プリンターの間に手をはさまないように閉めてください。けがの原因となる場合があります。</p> <p>注記</p> <p>写真プリンターの前面カバーを閉じるときは、指をはさまないようにご注意ください。</p>

日常管理④ (簡易版)

料金の回収、つり銭の補充、および売上金額の確認 (コインキャッシャー) (1/2)

操作手順

- 1 「ただいまの金額」が [0] 円になっていることを確認します。
[0] 円になっていない場合は、「おつり/返却」レバーを押し下げて残金をすべて返却します。



- 2 ドア用キーで、ドアを開けます。

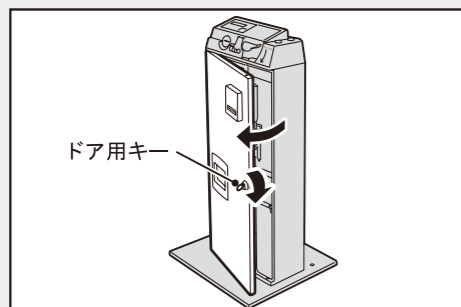

- 3 コインを回収します。

- ① 料金箱を引き出し、入っているコインを回収します。

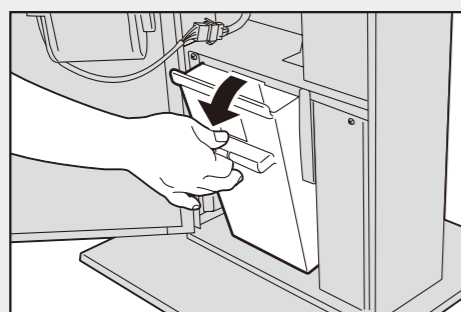

注意
料金箱の取り外し、取り付けは、腰痛防止のため、腰を据えて行ってください。

- ② 料金箱を元の位置に戻します。
料金箱が奥までしっかりと押し込まれていることを確認してください。

- 4 紙幣を回収します。

- ① 紙幣金庫の緑色のレバーを指で押し下げながら、金庫を手前に引き出します。

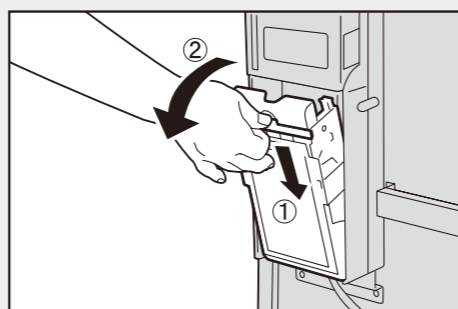

- ② 紙幣金庫を開いた状態にして、中の紙幣を取り出します。

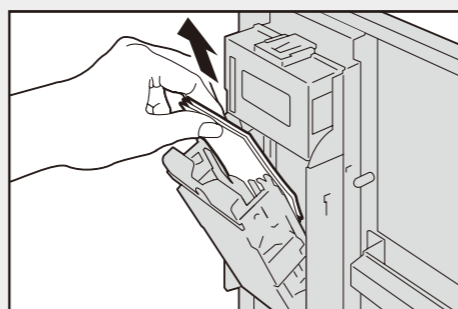

補足 紙幣金庫を取り外して紙幣を回収することもできます。その場合は、紙幣金庫の両端をつかみ、上に引き上げるようにして取り外します。元に戻すときは、紙幣金庫を下に押し込むようにして、紙幣金庫の下部を本体にはめ込みます。

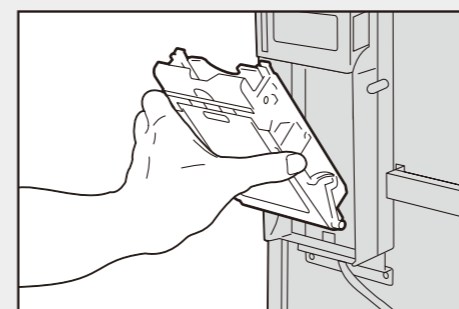

- ③ 紙幣金庫の背(「押」の表示がある部分)を、カチッと音がして固定するまで押します。

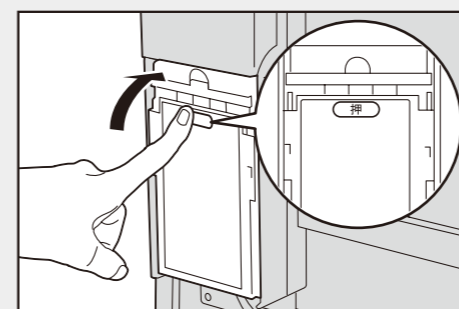

注意
• 紙幣を格納する重要な部分です。取り扱いにご注意ください。
• 紙幣金庫はしっかり閉じてください。紙幣金庫が完全に閉じていないと、紙幣を受け付けません。また、紙幣破損や誤動作の原因になります。
• 破損、変形、部品外れの場合は、直ちに使用を中止してください。

- 5 つり銭パイプを取り外して、つり銭パイプ内のコインを回収します。

- ① 中央の緑色のレバーを押し下げながら手前に引いて、つり銭パイプを取り外します。

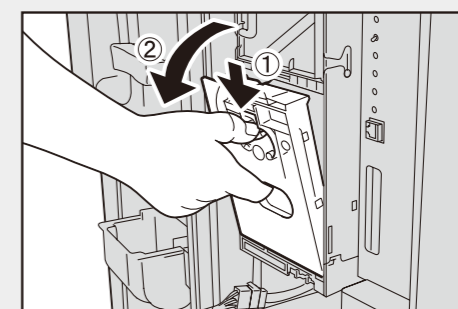

注意
• コインメカニズムは、コイン選別やおつりの排出をする重要な部分です。取り扱いにご注意ください。
• つり銭パイプは、選別されたコインを格納する部分です。取り扱いにご注意ください。
• 破損、変形、部品外れは、誤動作、コイン詰まり、おつりの誤排出の原因となります。
• つり銭パイプ内にコインが立ってしまうと、おつりの誤排出の原因となります。
• つり銭パイプに指定コイン以外を入れると、コイン詰まりやおつりの誤排出の原因となります。
• つり銭パイプやコインメカニズムに、破損、変形、部品外れが発生した場合は、直ちに使用を中止してください。
• コインメカニズムの底面に指などを入れないでください。可動部にはさみ込まれてケガをするおそれがあります。

日常管理④ (簡易版)

料金の回収、つり銭の補充、および売上金額の確認 (コインキャッシャー) (2/2)

操作手順

② つり銭パイプのうら側にあるカバーを、2か所の緑色のつまみをつまんで手前に開けます。

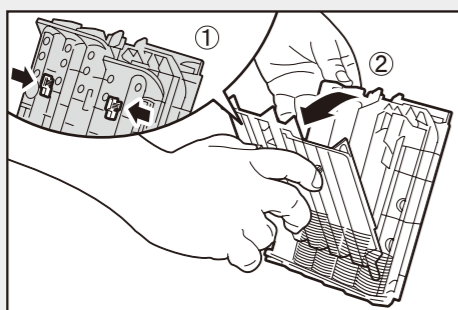

③ コインを回収します。

④ つり銭パイプを、下から元の位置に差し入れ、上部をはめ込みます。

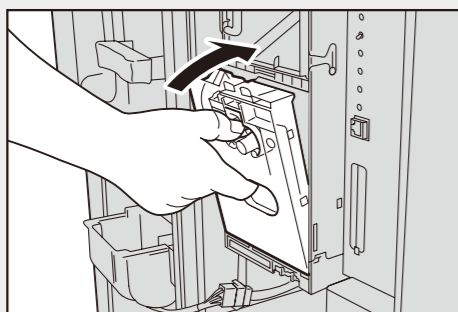

注記 つり銭パイプは、カチッと音がして固定するまで、しっかりはめてください。つり銭パイプが正しくはまっていないと、コインの誤認識やコイン詰まりの原因になります。

⑥ 回収したコインと紙幣の金額を集計します。

⑦ コインキャッシャー内のお金をすべて回収したら、つり銭パイプの補充口からおつりを補充します。

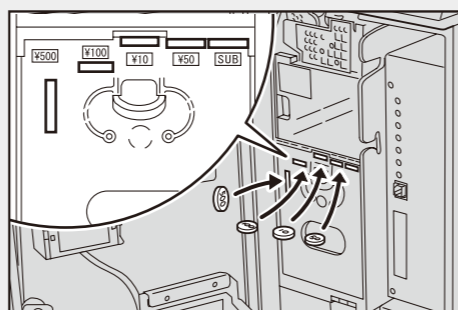

参照 おつりの補充については、『Coin Cashier 取扱説明書』の「3.1 おつりを補充する」を参照してください。

⑧ 「トータル」ボタンを2秒以上押します。「ただいまの金額」に、売り上げ金額が表示されます。

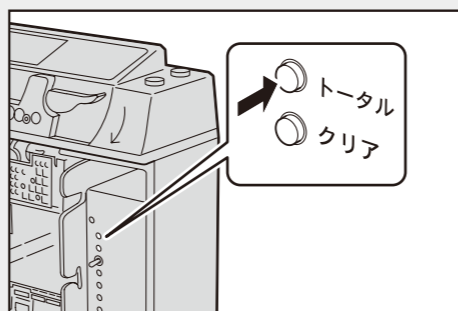

ただいまの金額
0056350 円

売上金額が表示された状態で、「コード・ダウン」ボタンを押すと、「ただいまの金額」に、メーター1～3がボタンを押すごとに、順番に表示されます。通常の操作に戻る場合は、「トータル」ボタンを再度押し、1秒以内に離します。

⑨ 売り上げ金額と、回収したコインや紙幣の合計金額を照合します。

⑩ 売り上げ金額が表示された状態で、「クリア」ボタンを5秒以上押します。「クリア」ボタンを押している間は、「ただいまの金額」に[5]～[1]の数字がカウントダウンで表示されます。[1]の表示のあと[CLEAR]が表示されます。

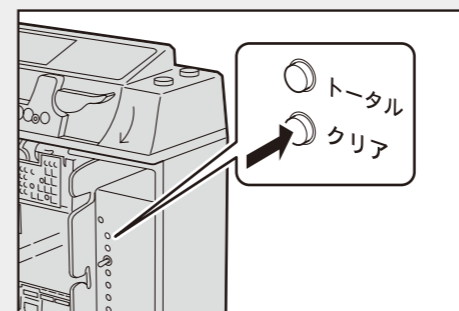

⑪ [CLEAR]が表示されたら、「クリア」ボタンを離します。「0000000」が表示され、売り上げ金額がクリアされます。

ただいまの金額
5 円
↓
1
↓
ただいまの金額
CLEAR 円
↓
ただいまの金額
0000000 円

注記

- 「クリア」ボタンを押そうとして、誤って「トータル」ボタンを押してしまうと、売り上げ金額が正しくクリアされません。この場合は、再度「トータル」ボタンを2秒以上押し、売り上げ金額が表示されることを確認してください。
- [CLEAR]が表示される前に「クリア」ボタンを離すと、売り上げ金額はクリアされません。「クリア」ボタンを離したあと、[0000000]が表示されない場合は、再度「トータル」ボタンを2秒以上押し、売り上げ金額の表示からやり直してください。

⑫ 「トータル」ボタンを押し、1秒以内に離します。「ただいまの金額」に[0]が表示されます。

ただいまの金額
0 円

⑬ ドアを閉め、ドア用キーを抜きます。

日常管理⑤ (簡易版)

[管理 / 設定] 画面での返金金額の確認方法

返金についての留意事項

プリントが異常終了したり、支払い方法が電子マネーの場合にコピーやプリントを中止したりして返金があるときには、返金票がプリントされます。
 なお、用紙切れなどにより「返金票」がプリントできなかった場合は、[管理 / 設定] 画面で返金金額が確認できます。

返金金額確認手順 ※ 「返金票」がプリントできなかった場合

1 サービスメニュー画面のメッセージ中の、「サービスメニュー」の「サ」をダブルタップします。



2 暗証番号を入力して、[確定]を押します。

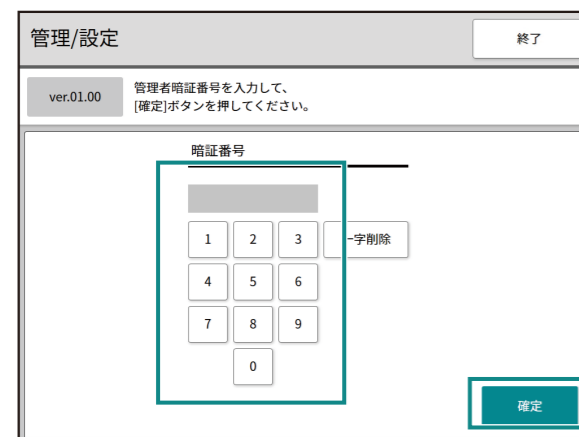

3 [利用履歴] を押します。

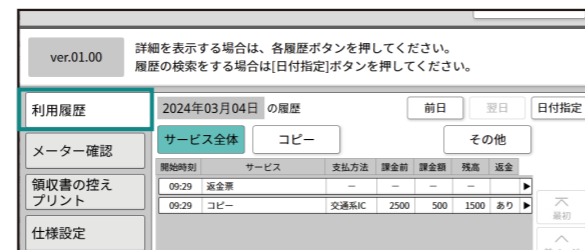

4 お客様から操作内容を聞き、該当する履歴を押します。

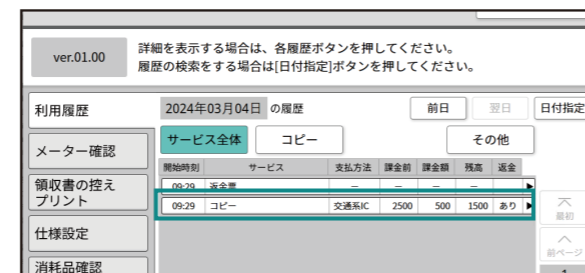

5 「返金」欄の金額を確認します。



補足 電子マネーの場合、使用した電子マネーの ID の一部が表示されますので、合わせて確認してください。

消耗品一覧

機器名	消耗品の種類	発注方法	発注単位
コピー機	・ ドラムカートリッジ (CMYK)	自動配送*	1 個 / 箱
	・ トナーカートリッジ ブラック [K]		1 個 / 箱
	・ トナーカートリッジ シアン [C]		1 個 / 箱
	・ トナーカートリッジ マゼンタ [M]		1 個 / 箱
	・ トナーカートリッジ イエロー [Y]		1 個 / 箱
	・ トナー回収ボトル		1 個 / 箱
写真プリンター	・ コピー用紙 A3	弊社担当営業 にご相談ください。	3 冊 / 箱 1,500 枚
	・ コピー用紙 B4		5 冊 / 箱 2,500 枚
	・ コピー用紙 A4		5 冊 / 箱 2,500 枚
	・ コピー用紙 B5		5 冊 / 箱 2,500 枚
	・ インクリボン ・ フォト用紙 (ロール紙) (写真プリンターで使用)		1 セット / 箱 ・ インクリボン×1 ・ フォト用紙×1 ※ 1 セットで 800 枚分 (L サイズ換算)
領収書プリンター	・ レシート用紙		1 ロール / 箱 ※ 60 m

* お客様がご契約時に、トータルサービスおよび EP-BB 複合機管理サービスの契約をされた場合に自動配送されます。この契約をされていないお客様は、弊社担当営業にご相談ください。